

Fintop Xtrim

Kit d'assemblage de plans de travail

Quincaillerie ultra-plate pour plans de travail fins

CARACTÉRISTIQUES PRINCIPALES

- Compatible avec les plans de travail Xtrim.
- Valable pour d'autres produits nécessitant un usinage minimum de 9 mm de profondeur.
- Système d'assemblage invisible avec double lune et vis à filetage métrique.
- Vis à tête cylindrique pour serrage avec un tournevis plat.
- Livré en boîtes de 20 unités, emballées individuellement.

SPÉCIFICATIONS

1x Vis M5 x 60 à tête cylindrique bombée

1x Demi-lune sans filetage

1x Demi-lune à vis M5

Insérez d'abord la demi-lune non filetée, avec la face plate tournée vers la tête de vis. Puis, à l'extrémité opposée, insérez la demi-lune à vis M5 avec la face plate tournée vers l'extérieur.

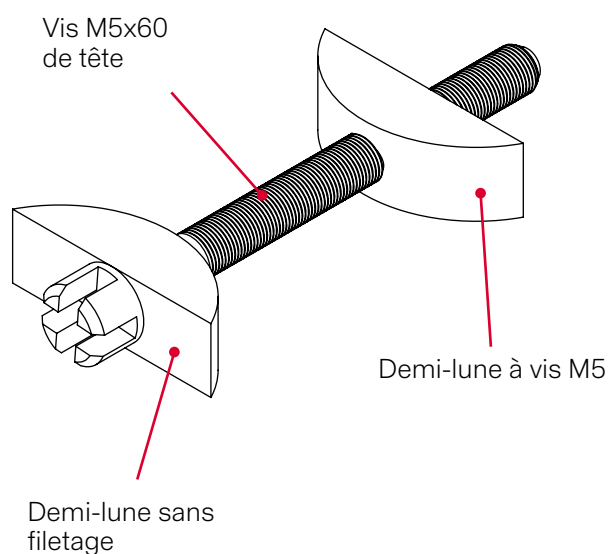

MÉCANISATION

Par canal

(unités en mm)

